



400 V



Demonteermachine

Artnr.: TW X-93

Product omschrijving

Top Banden De-montage machine met NIEUW velg opspansysteem. Optimaal voor het opspannen van exclusieve aluminium velgen, opspannen is nu mogelijk via de wielbouten, middencentrering met cone (4 cone incl.) en vastzetten met bijgeleverde snelspanmoer. De oplossing voor veilig, zonder beschadiging monteren van banden op exclusieve aluminium velgen.

Eigenschappen

- Top kwaliteit hefbrug voorzien van CE-certificaat
- Geproduceerd naar ISO 9001 normering
- Zelfcentrend wielmontagesysteem (4 stuks inclusief)
- Opspan as met snelspanmoer, gelijke methode als bij de balanceermachines wordt toegepast
- 1 hieldrukker arm voor professioneel demonteren
- Wiel-lift om zwaar tillen wielen te voorkomen
- Pneumatische vergrendeling van de montageknop
- Groot spanbereik voor personen- en kleine bestelwagens van | Zijwaards draaiende arm
- Hoogwaardige roestvrijstalen componenten in het binnenste gedeelte
- Nauwkeurig en hoogwaardig besturingsblok
- Sterke banden afdrukcilinder (2500 kg)
- Krachtige E motor voor links en rechtsom draaien

Leveringen inclusief

- Demonteermachine inclusief onderhouds-set
- Banden- opblaaspistool | Demontage lepel
- Bandenhieldrukker | Randbescherming (2 st.)
- 3 set plastic bitjes voor in de montagevoet, bescherming alu velgen
- **Online montage video | Online product video**

NIEUW NU!



Bandenhieldrukker en randbescherming GRATIS

Zie ook onze technische hulp - keuze tabel (op pagina 44) voor de aanschaf van uw Demonteermachine(s)!

optioneel verkrijgbaar:

Roll board / Rol plank (voor nog meer comfort, geschikt voor alle bandenmontagemachines)

TW X-ROLL



TW X-93AD

3-, 4- en 5-gaats adapter (ook geschikt voor alle wielbalanceermachines)



TW X-93H

Tweede hulpmontagearm (zie TW X-98)



Product-video!



Opbouw-video!



Details

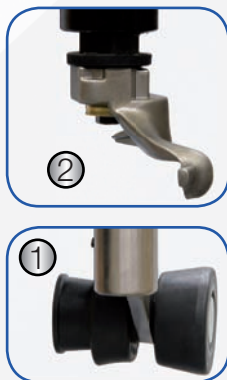
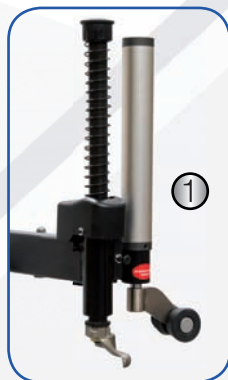

(1) Extra montagearm voor professioneel gebruik (2) Montage kop (3) Comfortabele bandenpomp (4) Zelcentrerend wielmontagesysteem (5) Wiellift voor zeer comfortabel werken

Afmetingen | Technische gegevens | Toebehooroverzicht

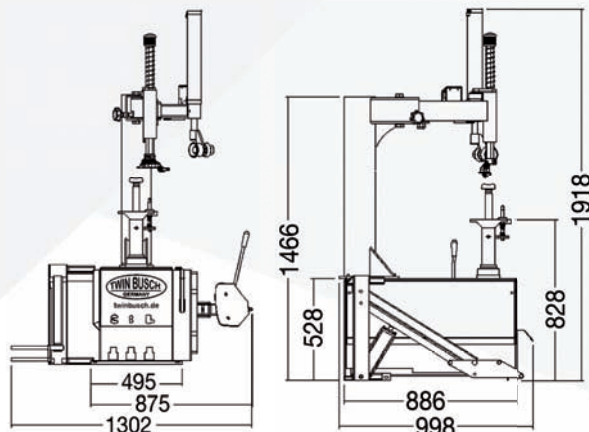

Omvangrijke toebehoren

Tech. Gegevens: TW X-93

| | |
|----------------------|---------------|
| Wiel diameter (max.) | 45" (1143 mm) |
| Wiel breedte (max.) | 16" (406 mm) |
| Kracht hieldrukker | 2500 kg |
| Pneumatische druk | 8 - 10 bar |
| Krachtstroom | 400 V |
| Motor vermogen | 0,75 kW |
| Geluidsniveau | <70 dB |
| Gewicht (ca.) | 269 kg |