

# Wiel balancer

Handbediend | Artnr.: TW F-100



10" - 24"

230 V

**NIEUW MODEL 2019**

## Product omschrijving

De TW F-100 is een ideaal toevoeging bij onze bandenmontagemachine TW X-610 met een bandenbalanceerder (handbediend) met een uitstekende prijs-kwaliteitsverhouding. Ideaal voor hobbyisten met beperkte ruimte. Voorzien van handrem voor het bevestigen van de as tijdens wielmontage, balanceren en remmen. Voeding: 220 V- en 12 V-aansluiting. Hoog gebruiksgemak en innovatief ruimtebesparend ontwerp. **Alleen geschikt voor montage aan onze bandenmontagemachine TW X-610.**

## Eigenschappen

- Top kwaliteit hefbrug voorzien van CE-certificaat
- Geproduceerd naar ISO 9001 normering
- Balanceringsproces automatisch, handmatig remmen
- Handrem voor het bevestigen van de as tijdens wielmontage, balanceren en remmen
- Eenvoudig in gebruik | Robuuste techniek
- Digitaal display | Statische en dynamische balancering
- Verschillende programma's selecteerbaar Normaal / Statisch / Alu1, Alu2, Alu3, Alu-S / Motorfiets enz.
- Geïntegreerde kalibratie en zelf-diagnose programma
- **Optioneel:** motorfietsadapter, adapter voor voertuigen zonder middengat

## Leveringen inclusief

- Balanceermachine compleet TW F-100
- Centeerconen (4 items), Velgmeter, Gewichttang
- Snelspanmoer met aandruktrommel, Kalibratie gewicht
- Gebruiksaanwijzing en onderhouds instructies, CE-certificaat
- **Online montage video | Online product video**



**Alleen geschikt voor montage aan onze bandenmontagemachine TW X-610.**

**TW F-100 + TW X-610 Ook beschikbaar als SET!**



Product-video!



Opbouw-video!



Zie a.u.b ook onze technische hulp - keuze tabel (op pagina 52) voor de aanschaf van uw balanceermachine(s)!

## Details

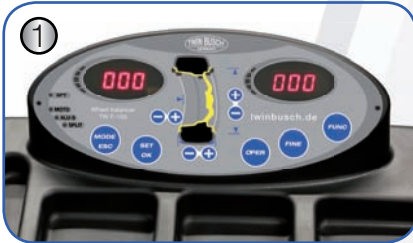

- (1) Digitaal display (2) Wielondersteuning 36 mm (3) Handrem voor het bevestigen van de as tijdens wielmontage, balanceren en remmen (4) Opberghaken voor centreerconussen en banden breedte schuifmaat (5) Opbergvakken (6) Snelspanmoer  $\varnothing = 36$  mm (7) De ideale aanvulling op een TW X-610

## Afmetingen | Technische gegevens | Toebehooroverzicht

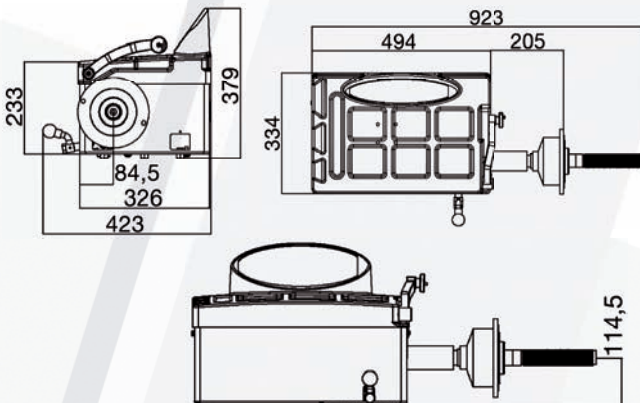

Omvangrijke toebehoren

Tech. gegevens: TW F-100	
Wiel diameter bereik	1,5" - 20"
Wiel breedte bereik	10" - 24"
Maximum wielgewicht	65 kg
Balanceertijd	8 sec.
Motor vermogen	12 V en 230 V
Geluidsniveau	< 70 dB
Gewicht (ca.)	69 kg