

## Pont élévateur 1 colonne

### Exigence de béton :

- Béton C20/25 selon DIN 1045-2 (ancienne désignation : DIN 1045 Béton B25).
- Sol à l'horizontal et de niveau (tolérance < 5 mm).
- Si nouvelle dalle : Temps de prise et de repos : 28 jours.

### TW 125 F | fixe

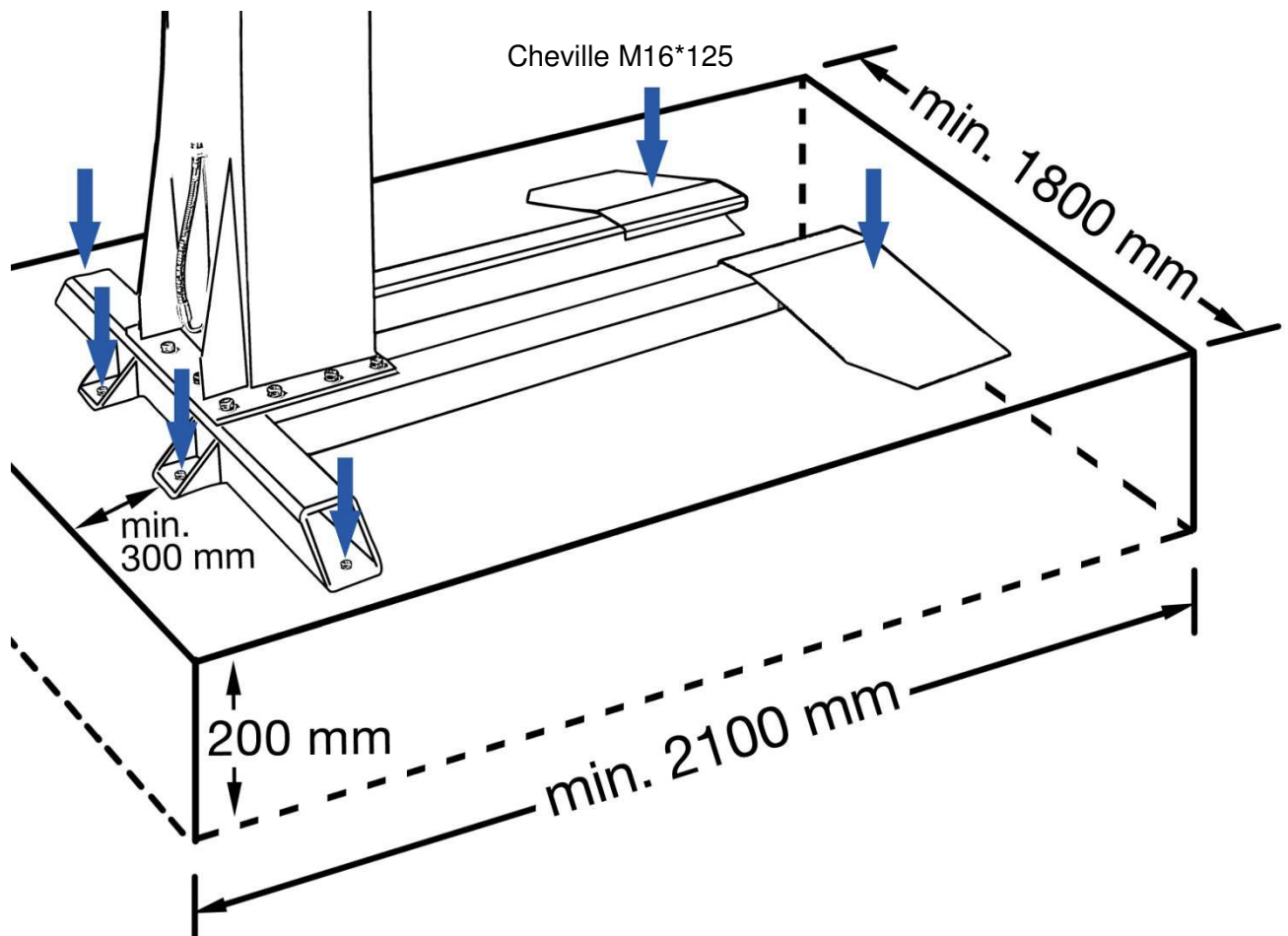

Merci de veiller qu'une surface supplémentaire de béton de minimum 300 mm et de 200 mm d'épaisseur soit disponible tout autour du pont élévateur.

La surface minimum sera donc de : (L) 2100 x (l) 1800 x (épaisseur de béton) 200 mm.

## TW 125 M | Mobile

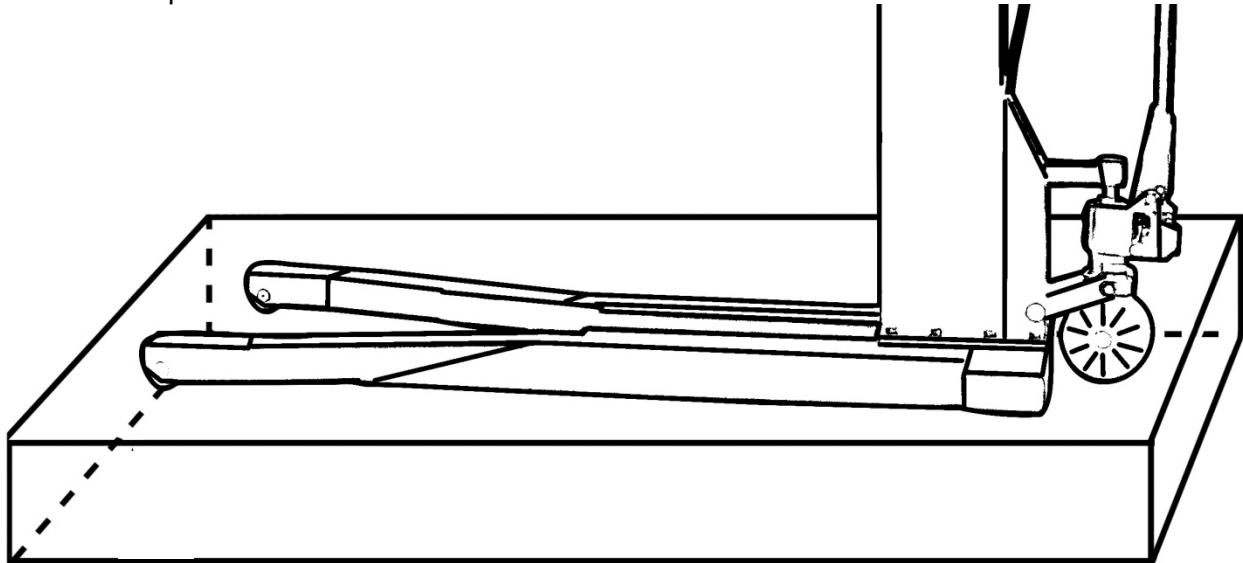

- Le sol devant recevoir le pont doit être adapté à recevoir une charge lourde (par ex, pas de sol sableux etc ...)
- Pas de surface meuble (Par ex. asphalt)
- Vigilance accrue si utilisation sur du carrelage (caractéristiques du sous-sol), éventuellement risque de dérapage
- Le sol doit être de niveau (tolérance 0)

### Autres spécificités :

- Le sol devant recevoir le pont doit être adapté pour recevoir une charge lourde
- Le ferrillage du béton n'est pas obligatoire dans le cas d'une utilisation normale du pont.
- Dans le doute, il est recommandé de faire poser la dalle de béton par un professionnel.

### En cas d'exposition de la dalle au gel, celle-ci doit répondre aux spécifications techniques minimales suivantes :

Classe d'exposition :	XF4
Rapport eau / ciment :	0,45
Classe de résistance :	C30/37 (au lieu de C20/25)
Dosage minimum en ciment :	340 kg/m <sup>3</sup>
Teneur en air minimum :	4,0 %

Nous rappelons que les ponts élévateurs ne sont pas destinés à être utilisés en extérieur. Les boîtiers électriques répondent aux normes IP554, mais tous les autres composants électriques, moteur et capteurs répondent aux normes IP44.

### Fixation au sol

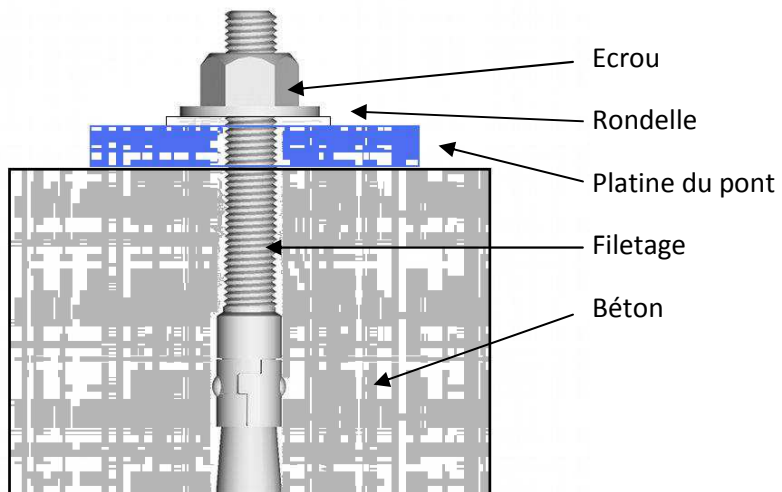

Couple de serrage des chevilles : 120 Nm.