



1-Säulen-Parkhebebühne - GREY-Line Art.-Nr.: TW127P-G

2700 kg
 2,10 m
 230 V
 Autom.



Produktbeschreibung

Die innovative 1-Säulen-Parkhebebühne mit automatischer Entriegelung.

Durch die Bauart mit nur einer Säule ist eine deutlich geringere Stellfläche nötig als beispielsweise bei einer 2- oder 4-Säulen-Parkhebebühne, daher ideal bei engen Platzverhältnissen. Die Steuereinheit an der Säule sorgt für ein komfortables Heben und Senken der Parkplattform. Durch die Bauweise mit nur einer Säule ist ein idealer Zugang zum Fahrzeug gewährleistet. Mit einer **Unterfahrhöhe von 1890 mm** (ohne Abrollschutz), einer **Durchgangshöhe** (Boden bis Unterkante Plattform) von **1970 mm** und einer **Traglast von 2700 kg** ist die 1-Säulen-Parkhebebühne auch sehr gut für hohe und auch für schwerere Fahrzeuge geeignet. Durch die große Stellfläche der oberen Plattform und dem sich darunter resultierenden Parkplatz ergeben sich extrem flexible Park- und Einsatzmöglichkeiten.

Besonderheiten

- 1A Verarbeitungsqualität mit CE-Zertifikat
- Gefertigt nach ISO 9001
- **Automatische Entriegelung (elektromagnetisch), keine Druckluft erforderlich**
- Sicherheitsrasten für sehr lange Standzeiten
- Hochwertige Tragsäule aus Spezialwalzprofil
- 1 Hydraulikzylinder für kraftvolles Heben und Senken
- **Automatische Fahrzeug-Abrollssicherung (sichert das Fahrzeug autom. beim anheben)**
- Hochwertige Pulverbeschichtung

Lieferumfang

- Hebebühne inkl. Motoreinheit
- Schwerlastanker (10 Stck.) | Prüfbuch | CE-Zertifikat
- Deutsche Bedienungsanleitung | Aufbauanleitung

Videos



Bemaßungen

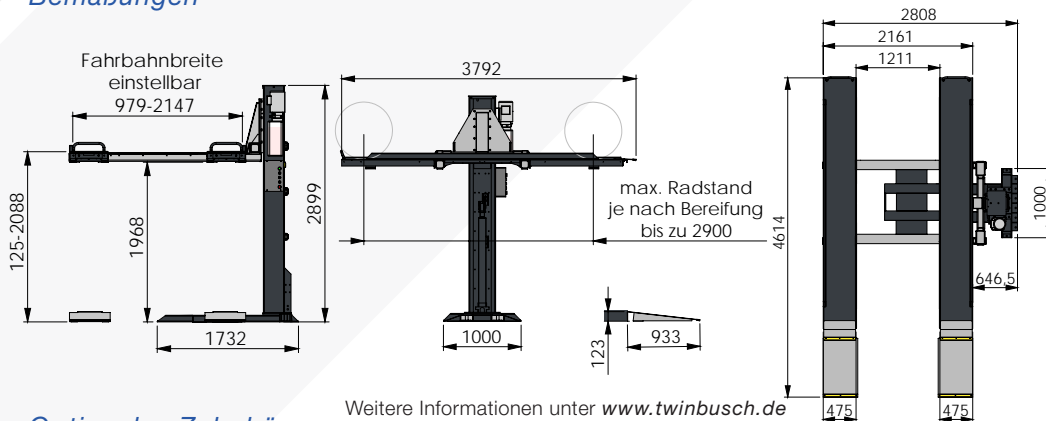

Technische Daten

Tragkraft CE	2700 kg
Hubhöhe	165 - 2100 mm
Plattformlänge	3620 mm
Plattformbreite	475 mm
Radstandlänge	bis 2900 mm
Hub-, Senkzeit ca.	45/30 sek.
Antriebsspannung	230 V
Antriebsleistung	2,2 kW
Absicherung	16 A (C/Träge)
Eigengewicht (ca.)	1300 kg

Optionales Zubehör

Weitere Informationen unter www.twinbusch.de

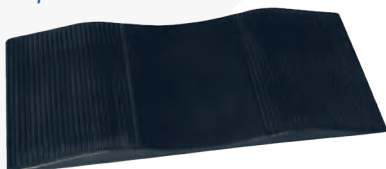

Reifenschoner
Art.-Nr. TW436P-GRS

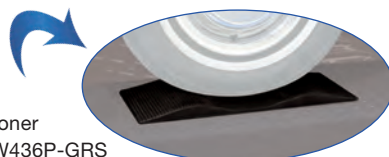

Weiteres Zubehör finden Sie unter www.twinbusch.de