



WERKZEUGWAGEN
TWW7G-4 / TWW7G-5

mit 7 kuggelgelagerten Schubladen, gefüllt mit Werkzeug

TWW7G-4 & TWW7G-5

INSTALLATION, BEDIENUNG UND WARTUNG



*Lesen Sie diese Betriebsanleitung sorgfältig durch.
Befolgen Sie die Anweisungen genauestens.*

Inhaltsverzeichnis

1. Allgemeines	1
2. Identifikation der Betriebsanleitung	2
3. Technische Daten	2
4. Modifikation des Produktes	2
5. Sicherheitsbezogene Informationen	3
5.1 Sicherheitshinweise	3
5.2 Warnhinweise und Symbole	3
6. Technische Spezifikation	4
6.1 Maschinenbeschreibung	4
7. Aufbau	4
7.1 Aufbauanleitung.....	4
7.2 Beschreibung der Rollen	5
8. Anhang	5
8.1 Abmessungen	5
8.2 Schubladeninhalt.....	6

1. Allgemeines

Der robuste Werkzeugwagen **TWW7G-4 / TWW7G-5** mit sieben kugelgelagerten Schubladen überzeugt durch durchdachte Funktionalität, hohe Belastbarkeit und maximale Sicherheit.

TWW7G-4: Vier der Schubladen sind bereits mit hochwertigem Werkzeug bestückt, darunter ein Steckschlüsselsatz, ein Gabelschlüsselsatz in Ausführungen von 8 mm bis 30 mm, ein Satz Inbusschlüssel sowie ein Satz an verschiedenen Torx, ein Schraubendreher-Satz, ein Sortiment an Zangen, ein Hammer und vieles mehr.

TWW7G-5: Fünf der Schubladen sind bereits mit hochwertigem Werkzeug bestückt, darunter ein Steckschlüsselsatz, ein Gabelschlüsselsatz in Ausführungen von 6 mm bis 30 mm, ein Satz Inbusschlüssel sowie ein Satz an verschiedenen Torx, ein Schraubendreher-Satz, ein Sortiment an Zangen, ein Hammer und vieles mehr.

Damit ist der Wagen sofort einsatzbereit und bietet eine vielseitige Grundausstattung für den täglichen Gebrauch. Er eignet sich ideal für den professionellen Einsatz in Werkstatt oder Garage. Alle Schubladen sind zu 100 % ausziehbar und lassen sich nur einzeln öffnen, was einen effektiven Kippschutz gewährleistet. Eine Zentralverriegelung mit zwei mitgelieferten Schlüsseln schützt den Inhalt zuverlässig vor unbefugtem Zugriff.

Dank großer, stabiler Rollen mit Dreh- und Rollstopp ist der Wagen flexibel einsetzbar und bleibt dennoch jederzeit standsicher. Die strapazierfähige Pulverlackbeschichtung bewahrt die Oberfläche vor Kratzern und Korrosion, während seitlich angebrachter Kantenschutz zusätzliche Sicherheit beim Bewegen bietet. Zusätzlich verfügen die Seiten über integrierte Befestigungsmöglichkeiten für optional erhältliches Zubehör, das jederzeit montiert werden kann. Mit seiner hohen Tragkraft, der robusten Bauweise und den durchdachten Details ist dieser Werkzeugwagen ein langlebiger und verlässlicher Begleiter im Arbeitsalltag.

Besonderheiten des Produktes:

- **7 kugelgelagerte Schubladen** für leichtgängiges Öffnen
- **Schubladen zu 100 % ausziehbar**
- Einzelauszug der Schubladen somit effektiver Kippschutz
- Zentralverriegelung mit 2 mitgelieferten Schlüsseln
- Große Rollen mit Dreh- und Rollstopp für Mobilität und Stabilität
- Strapazierfähige Pulverlackbeschichtung gegen Kratzer und Korrosion
- Seitlicher Kantenschutz zum Schutz bei Bewegung
- Hohe Tragkraft und robuste Bauweise
- Ideal für den professionellen Einsatz in Werkstatt oder Garage
- (B) 82 cm inkl. Griff (T) 46 cm (H) 98 cm
- Innenmaße: B 56,5 cm x T 40 cm x H 7,5 / 12,5 cm

ZUBEHÖR

Wir empfehlen Ihnen in unserem Shop passend zu diesem Werkzeugwagen noch zusätzliche **Zubehörartikel** wie bspw. Papierrollenhalter oder Sortimentkasten.

https://www.twinbusch.de/product_info.php?products_id=1961#horizontalTab4



2. Identifikation der Betriebsanleitung

Betriebsanleitung **TWW7G-4 & TWW7G-5**

der TWIN BUSCH® GmbH
Ampèrestraße 1
D-64625 Bensheim

Telefon: +49 6251-70585-0
Telefax: +49 6251-70585-29
Internet: www.twinbusch.de
Email: info@twinbusch.de

Stand: -00, 08.10.2025

Datei: TWW7G_Werkzeugwagen_Betriebsanleitung_de_00_20251008.pdf

3. Technische Daten

Innenmaße	B 56,5 cm x T 40 cm x H 7,5 / 12,5 cm
Gewicht	Ca. 61 kg
Inhalt	7 kugelgelagerte Schubladen, inklusive (4 oder 5) mit Werkzeug gefüllt

4. Modifikation des Produktes

Die unsachgemäße Verwendung, sowie nicht mit dem Hersteller abgesprochene Modifikationen, Umbauten und Anbauten und all seiner Komponenten sind nicht erlaubt. Bei unsachgemäßer Installation, Bedienung oder Überlastung wird der Hersteller keine Haftung übernehmen.

Sollten Änderungswünsche bestehen, so kontaktieren Sie zuvor Ihren Händler oder das fachkundige Personal der TWIN BUSCH® GmbH.

5. Sicherheitsbezogene Informationen

Lesen Sie die Betriebsanleitung sorgfältig durch, bevor Sie das Produkt in Betrieb nehmen. Bewahren Sie die Anleitung zum Nachschlagen auf.

Kontrollieren Sie sämtliche Verbindungen und Bauteile gründlich auf Beschädigungen.

5.1 Sicherheitshinweise

- Benutzen Sie das Produkt nicht, wenn sicherheitsrelevante Komponenten fehlen oder beschädigt sind.
- Entfernen Sie niemals sicherheitsrelevante Komponenten.
- Die Selbstverriegelungs- und Zentralverriegelungssysteme schützen den Wagen sowie die Werkzeuge in den Schubladen.
- Tragen Sie passende Arbeitskleidung. Tragen Sie Handschuhe, um Ihre Hände zu schützen oder ein Abrutschen zu verhindern.

5.2 Warnhinweise und Symbole

Alle Warnhinweise sind da, um sicher zu gehen, dass der Nutzer das Gerät auf sichere und angebrachte Weise benutzt. Bitte lesen Sie die Zeichen genau und prägen Sie sich deren Bedeutung für zukünftige Bedienungen ein.



Vor Gebrauch Anleitung und Sicherheitshinweise aufmerksam lesen!

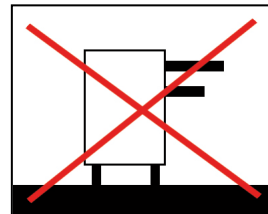

Um das Risiko eines Umkippens zu verringern, dürfen nicht mehrere Schubladen gleichzeitig geöffnet werden.

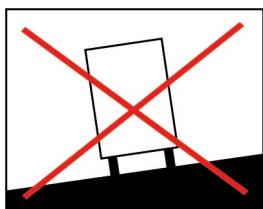

Es ist strengstens verboten, den Werkzeugwagen am Hang zu benutzen oder abzustellen.

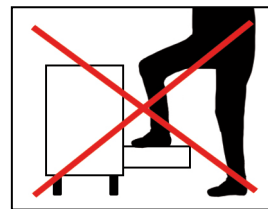

Es ist strengstens verboten, in der Schublade oder auf dem Rollcontainer zu stehen.

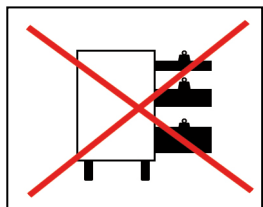

Beachten Sie die Tragfähigkeit der Schubladen nicht zu überlasten.

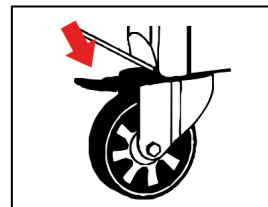

Achten Sie darauf, die Rollen zu fixieren, wenn Sie den Schrank abstellen.

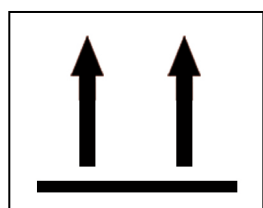

Achten Sie darauf, den Schrank beim Be- und Entladen nach oben zu stellen.

6. Technische Spezifikation

6.1 Maschinenbeschreibung



7. Aufbau

7.1 Aufbauanleitung

- 1) Setzen Sie die 4 Räder auf die Basis des Wagens. Die Lenkrollen befestigen Sie am Griffende des Werkzeugwagens und die Lenkrolle mit Bremse befestigen Sie je nach Vorliebe links oder rechts.
- 2) Ziehen Sie die mitgelieferten Schrauben, die die Rollen mit dem Wagenkörper verbinden, mit einem Sechskantschlüssel an.

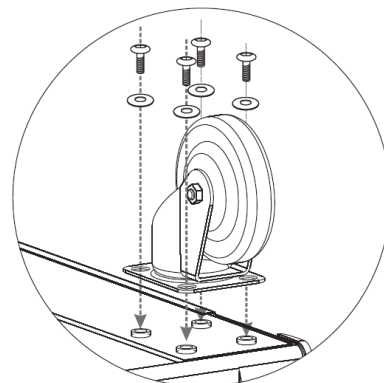
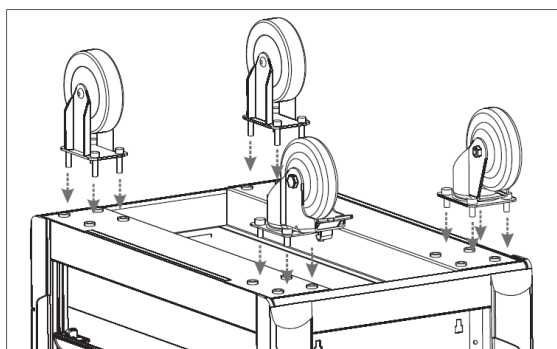

7.2 Beschreibung der Rollen

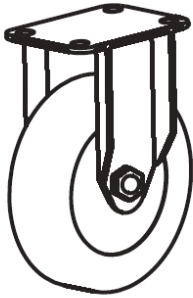

Rolle



Universal-Lenkrolle

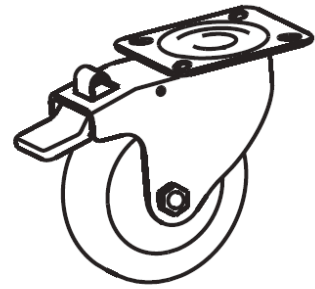

Lenkrolle mit Bremse

8. Anhang

8.1 Abmessungen



8.2 Schubladeninhalt

TWW7G-4

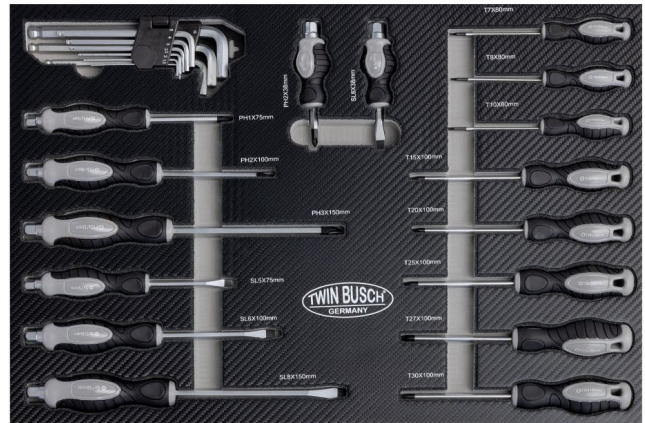
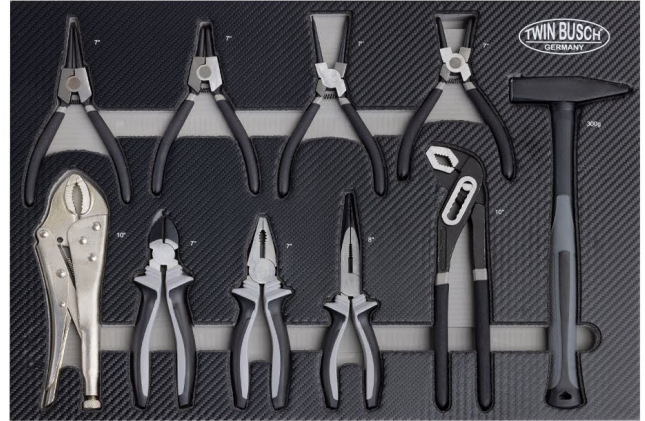
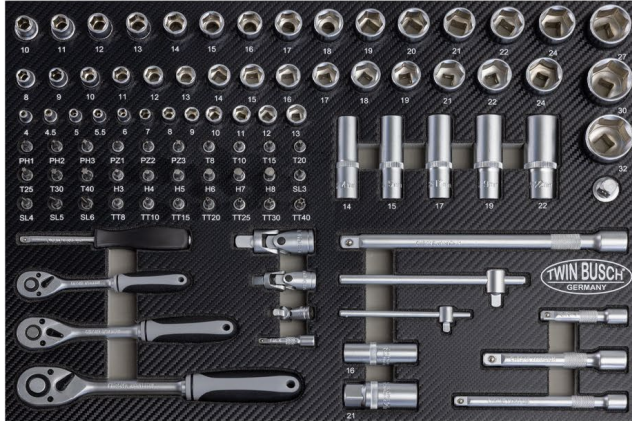

TWW7G-5

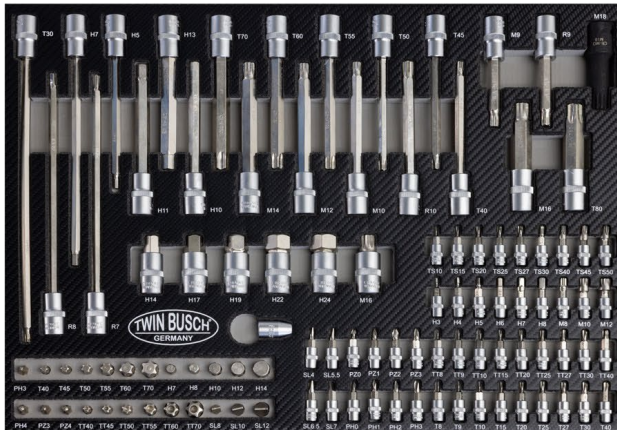
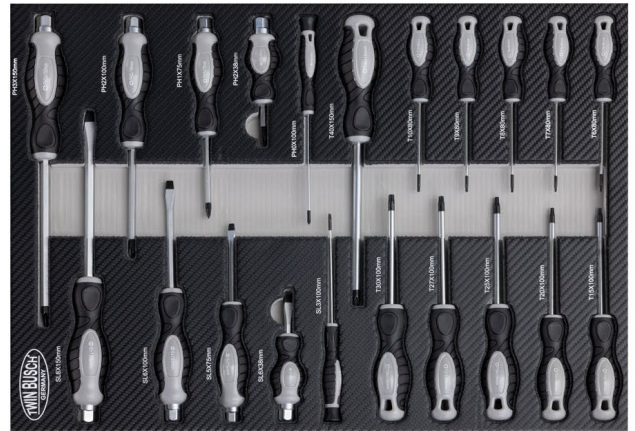
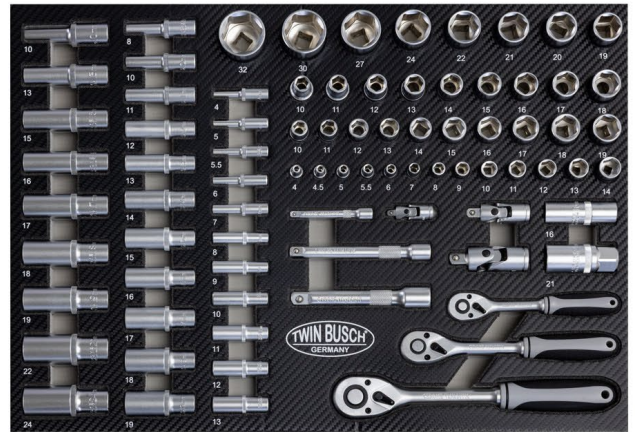



Weitere Produkte finden Sie unter:

twinbusch.de

TWIN BUSCH® GmbH
Ampèrestraße 1
64625 Bensheim

Tel.: +49 (0) 6251-70585-0
Fax: +49 (0) 6251-70585-29
E-Mail: info@twinbusch.de

Die in der Gebrauchsanweisung angegebenen technischen Daten und Abbildungen sind nicht verbindlich. Unsere Produkte unterliegen technischen Änderungen, sodass der Lieferzustand abweichen kann.